

# Wiegehubwagen KERN VHE



## Ideales Einstiegsmodell in die Welt des mobilen Wiegens

### Merkmale

- Sehr wendig dank kompakter Bauweise und niedrigem Gewicht
- Besonders robust durch Verlegung der empfindlichen Komponenten aus der Lastgabel in den geschützten Gehäusebereich. Dadurch ebenfalls geeignet für schwere Anwendungen im Produktionsbereich und an Bord von Lastwagen
- Niedrige Bauhöhe der Lastgabel für einfaches Einfahren in niedrige Paletten
- **A** Anzeigerät: IP65. Geschützt gegen Staub und Spritzwasser
- **B** Lastbereich: IP67. Schutz der Wägezellen gegen Staub und Wasser, sowie kurzzeitigen Einsatz im Nassbereich
- Schwenkbereich 204°, Vollgummi-Lenkräder auf Alufelgen
- Speziell konstruiert für allgemeine Kontrollwägungen, z.B.: Plausibilitätskontrolle beim Wareneingang, Ermitteln von Speditionsgewichten, Vermeiden von Überladung, Sicherheitskontrolle

### Bedienung:

- 1 Lastgabel auf Referenzhöhe pumpen
  - 2 Einschalten und anschließend Trieren
  - 3 Lastgabel ablassen und Wägegut aufstellen
  - 4 Wiegen: Lastgabel auf Referenzhöhe pumpen
- **C** Transportposition
  - **D** Wiegeposition
  - Startbereit: Batterien inklusive (4x 1,5V AA). AUTO-OFF Funktion zur Batterieschonung. Betriebsdauer ca. 1 Jahr/ca. 3000 Wägungen. Ladestandsanzeige im Display

### Technische Daten

- Anzeigerät mit großem LCD-Display mit Ziffernhöhe 18 mm

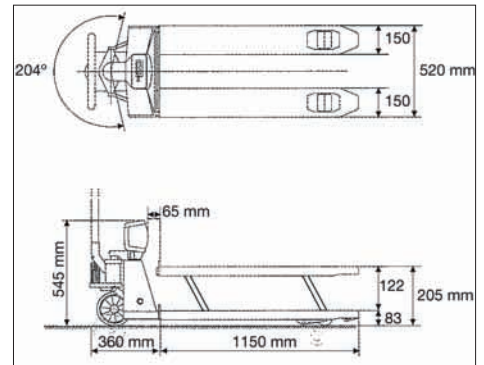

### STANDARD



### STANDARD

























### OPTION



Modell	Wägebereich [Max] kg	Ablesbarkeit [d] kg	Nettogewicht ca. kg	Zulässiger Umgebungs- temperaturbereich °C	Option DKD Kalibrierschein	
					DKD KERN	
KERN VHE 2T5	2200	5	60	-10°C / 40°C	963-131	

## KERN Piktogramme:

 <b>Interne Justierautomatik (CAL):</b> Einstellen der Genauigkeit durch internes motorgetriebenes Justiergewicht.	 <b>Justierprogramm (CAL):</b> Zum Einstellen der Genauigkeit. Externes Justiergewicht notwendig.	 <b>Wägeeinheiten:</b> Per Tastendruck umschaltbar z.B. auf nichtmetrische Einheiten. Weitere Details siehe Internet.
 <b>Akku-Betrieb:</b> Wiederaufladbares Set.	 <b>Netzteil:</b> In der Waage integriert. 230V/50Hz in D. Auf Bestellung auch in Standard GB oder USA lieferbar.	 <b>Netzadapter:</b> 230V/50Hz. Serienmäßig Standard D. Auf Bestellung auch in Standard GB oder USA lieferbar.
 <b>Batterie-Betrieb:</b> Der Batterietyp ist beim jeweiligen Gerät angegeben.	 <b>Stückzählen:</b> Referenzstückzahlen wählbar. Anzeigenumschaltung von Stück auf Gewicht.	 <b>Staub- und Spritzwasserschutz IPxx</b> Die Schutzklasse ist im Piktogramm angegeben.
 <b>Datenschnittstelle:</b> Die Schnittstellenart ist im Piktogramm angegeben. Weitere Details siehe Lexikon.	 <b>GLP/ISO-Protokollierung</b> von Wägedaten mit Datum, Uhrzeit und Seriennummer. Nur mit KERN-Druckern.	 <b>Tarieren:</b> Rücksetzen der Anzeige auf „0“ bei belasteter Waage, z.B. Zu- oder Herauswiegen aus einem Behälter.
 <b>Tierwägeprogramm:</b> Erschütterungen werden zur Ermittlung eines stabilen Wägewerts ausgefiltert.	 <b>Edelstahl:</b> Die Waage ist gegen Korrosion geschützt.	 <b>Gewährleistung:</b> Die Gewährleistungsdauer ist im Piktogramm angegeben.
 <b>Rezeptur:</b> Getrennte Speicher für das Gewicht des Taragefäßes und der Rezeptur-Bestandteile (Netto-Total).	 <b>Unterflurwägung:</b> Möglichkeit der Lastaufnahme an der Waagen-Unterseite.	 <b>Eichung:</b> Eichung möglich. Die Dauer der Bereitstellung der Eichung ist im Piktogramm angegeben.
 <b>Prozentbestimmung:</b> Die Anzeige der Abweichung vom Referenzgewicht (100%) in % statt in Gramm.	 <b>Wägen mit Toleranzbereich:</b> (Checkweighing) Oberer und unterer Grenzwert programmierbar, z.B. beim Dosieren und Sortieren.	 <b>DKD Kalibrierung:</b> DKD-Kalibrierung möglich. Die Dauer der Bereitstellung der DKD-Kalibrierung ist im Piktogramm angegeben.
 <b>Paketversand per Kurierdienst.</b>	 <b>Palettenversand per Spedition.</b>	<b>[DMS]</b> Details zu Wägeprinzipien siehe Lexikon.

## KERN – Präzision ist unser Geschäft

Zur Sicherung der hohen Präzision Ihrer Waage bietet KERN Ihnen das für Ihre Waage passende Prüfgewicht-Paket an, bestehend aus Prüfgewicht, Etui und DKD-Kalibrierschein, als Nachweis der Richtigkeit. Die beste Voraussetzung für eine korrekte Waagenkalibrierung.

Im umfangreichen KERN-Prüfgewichtprogramm finden Sie Prüfgewichte in den internationalen OIML-Fehlergrenzenklassen E1, E2, F1, F2, M1, M2, M3 mit Gewichtswerten von 1 mg - 2000 kg.

Das KERN-Kalibrierlaboratorium für Prüfgewichte und elektronische Waagen ist seit 1994 DKD-akkreditiert und gehört heute zu den modernsten und bestausgestatteten DKD-Kalibrierlaboratorien für Prüfgewichte, Waagen und Kraftmessung in Europa.  
(DKD = Deutscher Kalibrier-Dienst).

Dank des hohen Automatisierungsgrades kann KERN 24 Stunden am Tag, 7 Tage die Woche DKD-Kalibrierungen von Prüfgewichten, Waagen und Kraftmessgeräten durchführen.

### Leistungsumfang KERN Kalibrierdienstleistung:

- DKD-Kalibrierung von Waagen mit einer Höchstlast bis zu 6 t
- DKD-Kalibrierung von Gewichtsstücken im Bereich von 1 mg - 500 kg,
- Datenbankgestütztes Prüfmittelmanagement und Erinnerungsservice
- Kalibrierung von Kraftmessgeräten
- DKD-Kalibrierscheine in den Sprachen D, GB, F, I, E, NL, PL

Haben Sie noch Fragen zu Ihrer Wunschwaage, dem dazugehörigen Prüfgewicht oder der Kalibrierdienstleistung? Ihr KERN-Fachhändler hilft Ihnen jederzeit gerne weiter.

## Ihr KERN Fachhändler:

**KERN – Professional measuring.** Messtechnik und Prüfdienstleistung aus einer Hand.

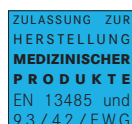

German Excellence Group  
Member